

【PTA役員・委員について】

PTA役員・委員は、よほどの免除理由が無い限り、お子様1人に対して1回担うルールになっています。(地区委員については地区によって児童数が異なる為、規定通りではない場合もあります)

以下のいずれかの役員・委員を担った事で経験済となり、次年度以降の選出時に選考対象外となります。同学年の対象者が全員経験済となった場合はリセットされ2巡目となります。

		定員	選出方法	退任後の免除
本部役員	会長	1名 (前年度副会長A) (次年度会計監査)	所定の手続きにより候補者を決定し、PTA総会で選出・承認	永久免除 (地区委員は地区により、永久免除とならない場合もあるが、その場合は長免除となる)
	副会長A	1名 (次年度会長)		
	副会長B	1名		
	書記	1名		
	会計	1名 (次年度会計監査)		
	会計監査	2名 (前年度会長・会計)		
学級委員		クラス毎に2名(クラス数×2=委員数) 委員長は各学年毎に1名	クラス毎で立候補又は抽選で選出	委員長になった場合は、以降は長免除
地区委員		地区により人数が異なる 班長は各地区をA班・B班・C班・D班に区分けし、各班毎に1名	各地区で協議して選出 (上の学年から順に回る場合が大半)	班長になった場合は、以降は長免除

[本部役員・各委員の選出時期]

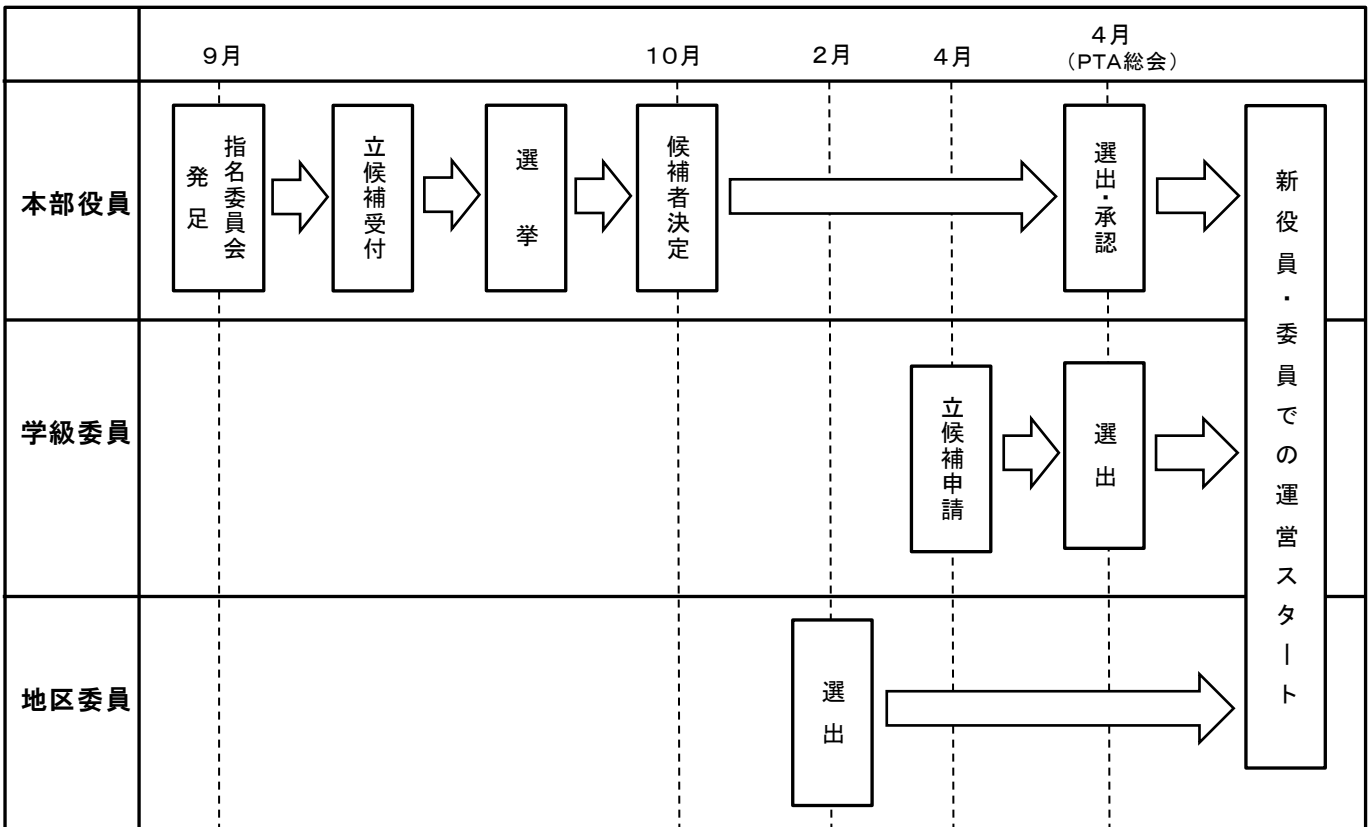

[本部役員・各委員の活動内容]

●本部役員

会 長	・学校内外の会合(小中学校会長会、市PTA協議会、PTA研究大会、学校給食会理事会、西小青少年健全育成連絡会)出席 ・市やPTA関連機関と西小PTA間の連絡事項の伝達
副会長A	・会長の補佐。次年度の会長就任に向けての準備期間。
共通業務 (副会長B) (書記) (会計)	・PTA主催行事(PTA総会、実行委員会、さんとまつりのゲーム遊び、サンネット)の企画、準備、運営 ・学校行事(入学式、フリー参観、運動会、卒業式、離任式)の準備手配、当日手伝い ・次年度の本部役員、各委員の選出準備、選出 ・PTAの運営に関する検討、考案、学校側との協議 ・各委員のサポート、フォロー
副会長B	・学校外の会合(母親部会、市PTA協議会、大阪狭山市議会意見交換会)出席 ・実行委員会での司会進行 ・PTA本部役員内での意見の取りまとめ ・各委員長、班長への連絡事項の伝達、質問事項の対応
書 記	・各行事で必要となる書類の作成、各行事の記録 ・広報誌「虹のかけはし」掲載記事の準備、製作
会 計	・PTA会費の入出金、帳簿の管理
会計監査	・予算と実績のチェック、帳簿と通帳の支出額、支出内容のチェック

●各委員

全 委 員	実行委員会出席	各委員長・班長	年4回 平日	1時間程度
	さんとまつり	各委員全員	6月の日曜日の午後	2時間程度
	フリー参観受付	学級委員・地区委員	9月の平日	30分程度
	環境整備・トイレ掃除	学級委員(数名)・地区委員(数名)	9月の平日、3月の平日	45分程度
	運動会準備・片付け	各委員全員	運動会の前々日・当日	1時間程度
	サンネット	学級委員(数名)・地区委員(数名)	12月の土曜日	1時間程度
	次年度の各委員選出・引継ぎ			
学級 委員	懇談会の司会	全員参加	11月の平日(参観の後)	30分程度
	給食献立委員会出席	各学年から1名が順番に出席	年5~6回 平日	1時間程度
地区 委員	登下校時安全指導、挨拶運動			
	通学グループ名簿作成		1月	
	地域防犯ステーション運営委員会出席(委員会終了後にポスティング担当決め)		5月	
	学校だよりのポスティング		月1回	
	児童の転入、転出時の登校班の編成			